

# BEM West 13.06.2026 Oranienburg mU13 -28

Kämpfer

Kämpfer: 1

Nr	Name	Verein	1	SiegePkt	Platz
1	Erik HÄMER	Hennigsdorfer Judo-Verein e.V.		0	1

## Kämpfe

Kampf	Weiß	Blau	Ergebnis	Zeit
-------	------	------	----------	------

## Ergebnisse

Platz	Name
1	Erik HÄMER, Hennigsdorfer Judo-Verein e.V.

# BEM West 13.06.2026 Oranienburg mU13 -31

Kämpfer

Kämpfer: 3

Nr	Name	Verein	1	2	3	Siege	Pkt	Platz
1	Alexander SCHÜLER	JC "Samura" Oranienburg e.V.				0	0	3
2	Leonard KÜSTER	JC "Samura" Oranienburg e.V.	5	10		2	15	1
3	Harry EHLERT	Judoschule Falkensee e.V.				1	7	2

## Kämpfe

Kampf	Weiß	Blau	Ergebnis	Zeit
1	Alexander SCHÜLER 1 2	Leonard KÜSTER	000-004	3:00
2	Alexander SCHÜLER 1 3	Harry EHLERT	000-012	3:00
3	Leonard KÜSTER 2 3	Harry EHLERT	100-000	2:30

## Ergebnisse

Platz	Name
1	Leonard KÜSTER, JC "Samura" Oranienburg e.V.
2	Harry EHLERT, Judoschule Falkensee e.V.
3	Alexander SCHÜLER, JC "Samura" Oranienburg e.V.

# BEM West 13.06.2026 Oranienburg mU13 -34

## Kämpfer A

Kämpfer: 8

Nr	Name	Verein	1	2	3	4	Siege	Pkt	Platz
1	Mika LANGBEIN	JC "Samura" Oranienburg e.V.	X	V.	10	7	2	17	2
2	Lennart HELBING	UJKC Potsdam e.V.	10	X	10	5	3	25	1
3	Mark STEIN	TSV Chemie Premnitz e.V.			X		0	0	4
4	Nekruz IKROMOV	Judoclub Bad Belzig 93 e.V.			10	X	1	10	3

## Kampf A

Kampf	Weiß	Blau	Ergebnis	Zeit
1	Mika LANGBEIN	1 2 Lennart HELBING	000-100	0:38
3	Mark STEIN	3 4 Nekruz IKROMOV	000-100	1:33
5	Mika LANGBEIN	1 3 Mark STEIN	100-010	1:12
7	Lennart HELBING	2 4 Nekruz IKROMOV	011-010	3:00
9	Mika LANGBEIN	1 4 Nekruz IKROMOV	011-000	3:00
11	Lennart HELBING	2 3 Mark STEIN	100-000	0:09

## Kämpfer B

Nr	Name	Verein	5	6	7	8	Siege	Pkt	Platz
5	Lenny MAASS	JC "Samura" Oranienburg e.V.	X	V.	10		2	20	2
6	Adam RUDOLPH	Brieselanger Miniathleten e.V.	X	X	10	10	2	20	1
7	Jannek WACHE	UJKC Potsdam e.V.			X		0	0	4
8	Mats WOITKE	Oranienburger Judo Club e.V.	10	V.	10	X	2	20	3

## Kampf A

Kampf	Weiß	Blau	Ergebnis	Zeit
2	Lenny MAASS	5 6 Adam RUDOLPH	101-000s1	1:35
4	Jannek WACHE	7 8 Mats WOITKE	000-100	0:35
6	Lenny MAASS	5 7 Jannek WACHE	100-000	1:43
8	Adam RUDOLPH	6 8 Mats WOITKE	100-000	1:01
10	Lenny MAASS	5 8 Mats WOITKE	000-100	3:00
12	Adam RUDOLPH	6 7 Jannek WACHE	100-000	0:14

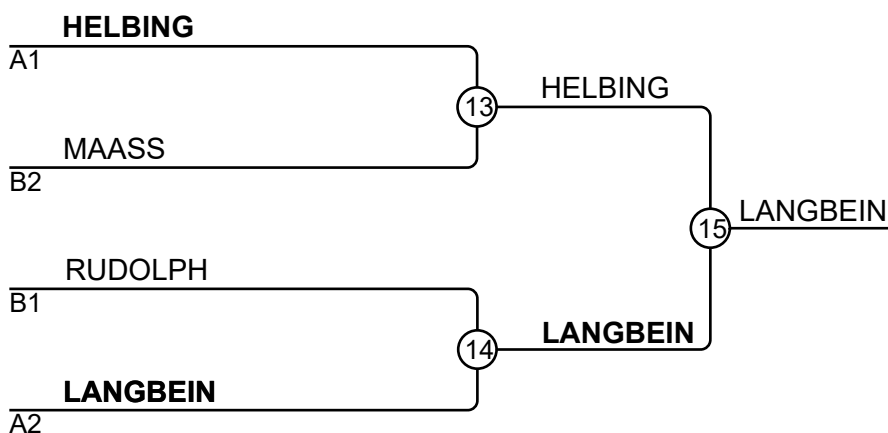

## Ergebnisse

Platz	Name
1	Mika LANGBEIN, JC "Samura" Oranienburg e.V.
2	Lennart HELBING, UJKC Potsdam e.V.
3	Lenny MAASS, JC "Samura" Oranienburg e.V.
3	Adam RUDOLPH, Brieselanger Miniathleten e.V.

5. Nekruz IKROMOV, Judoclub Bad Belzig 93 e.V.  
 5. Mats WOITKE, Oranienburger Judo Club e.V.

# BEM West 13.06.2026 Oranienburg mU13 -37

Kämpfer: 9

A

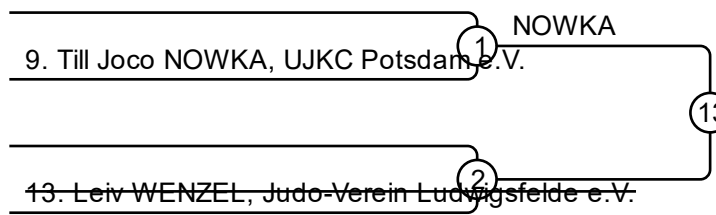

B

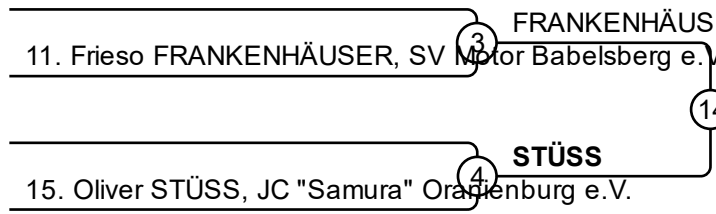

C

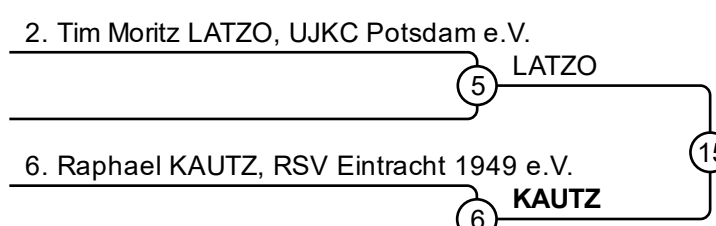

D

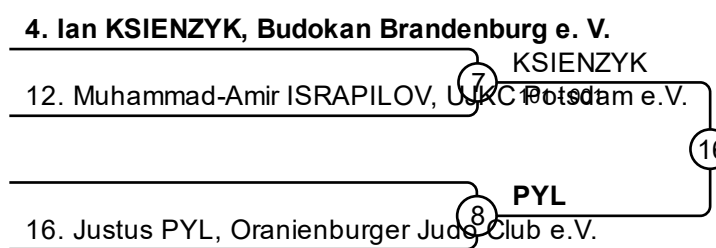

## Ergebnisse

Platz	Name
1	Oliver STÜSS, JC "Samura" Oranienburg e.V.
2	Raphael KAUTZ, RSV Eintracht 1949 e.V.
3	Till Joco NOWKA, UJKC Potsdam e.V.
3	Justus PYL, Oranienburger Judo Club e.V.
5	Ian KSIENZYK, Budokan Brandenburg e.V.
5	Muhammad-Amir ISRAPILOV, UJKC Potsdam e.V.
7	Tim Moritz LATZO, UJKC Potsdam e.V.
7	

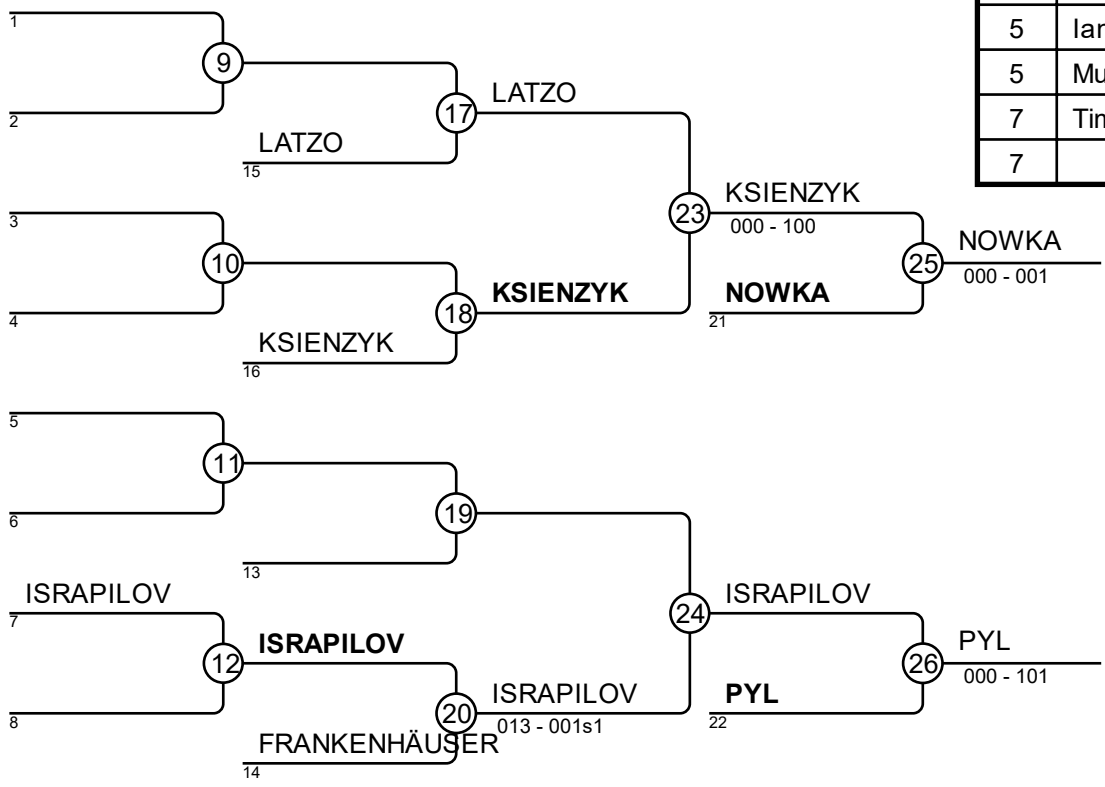

# BEM West 13.06.2026 Oranienburg mU13 -40

## Kämpfer A

Kämpfer: 8

Nr	Name	Verein	1	2	3	4	SiegePkt	Platz
1	Leon KOWALSKI	RSV Eintracht 1949 e.V.	X	1	10		2	11
2	Jonas Marco REETZ	UJKC Potsdam e.V.		X	10	1	2	11
3	Maximilian BURKHARDT	Oranienburger Judo Club e.V.			X	10	1	10
4	Zacharias JOHN	UJKC Potsdam e.V.	7			X	1	7

## Kampf A

Kampf	Weiß	Blau	Ergebnis	Zeit
1	Leon KOWALSKI	Jonas Marco REETZ	1-0	3:00
3	Maximilian BURKHARDT	Zacharias JOHN	100-000	0:23
5	Leon KOWALSKI	Maximilian BURKHARDT	100-000	0:41
7	Jonas Marco REETZ	Zacharias JOHN	000s2-000s1	3:00
9	Leon KOWALSKI	Zacharias JOHN	002-011	3:00
11	Jonas Marco REETZ	Maximilian BURKHARDT	100-000	0:43

## Kämpfer B

Nr	Name	Verein	5	6	7	8	SiegePkt	Platz
5	Derek WARDLE	UJKC Potsdam e.V.	X	10	7		2	17
6	Carlos GÄDICKE	Oranienburger Judo Club e.V.	X				0	0
7	Amirkhan BOCHALOV	Judoclub Bad Belzig 93 e.V.	10	X			1	10
8	Hendrik MARQUARDT	Judo-Club Großbeeren e.V.	10	10	10	X	3	30

## Kampf A

Kampf	Weiß	Blau	Ergebnis	Zeit
2	Derek WARDLE	Carlos GÄDICKE	100-000	0:33
4	Amirkhan BOCHALOV	Hendrik MARQUARDT	000-100	1:00
6	Derek WARDLE	Amirkhan BOCHALOV	010-001	3:00
8	Carlos GÄDICKE	Hendrik MARQUARDT	000-100	0:30
10	Derek WARDLE	Hendrik MARQUARDT	000-100	1:18
12	Carlos GÄDICKE	Amirkhan BOCHALOV	000-101	2:34

### KOWALSKI

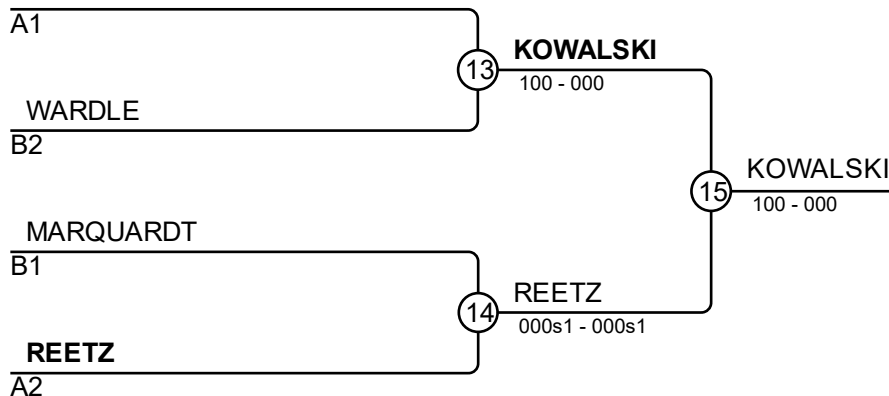

## Ergebnisse

Platz	Name
1	Leon KOWALSKI, RSV Eintracht 1949 e.V.
2	Jonas Marco REETZ, UJKC Potsdam e.V.
3	Derek WARDLE, UJKC Potsdam e.V.
3	Hendrik MARQUARDT, Judo-Club Großbeeren e.V.

5. Maximilian BURKHARDT, Oranienburger Judo Club e.V.  
 5. Amirkhan BOCHALOV, Judoclub Bad Belzig 93 e.V.

# BEM West 13.06.2026 Oranienburg mU13 -43

Kämpfer: 13

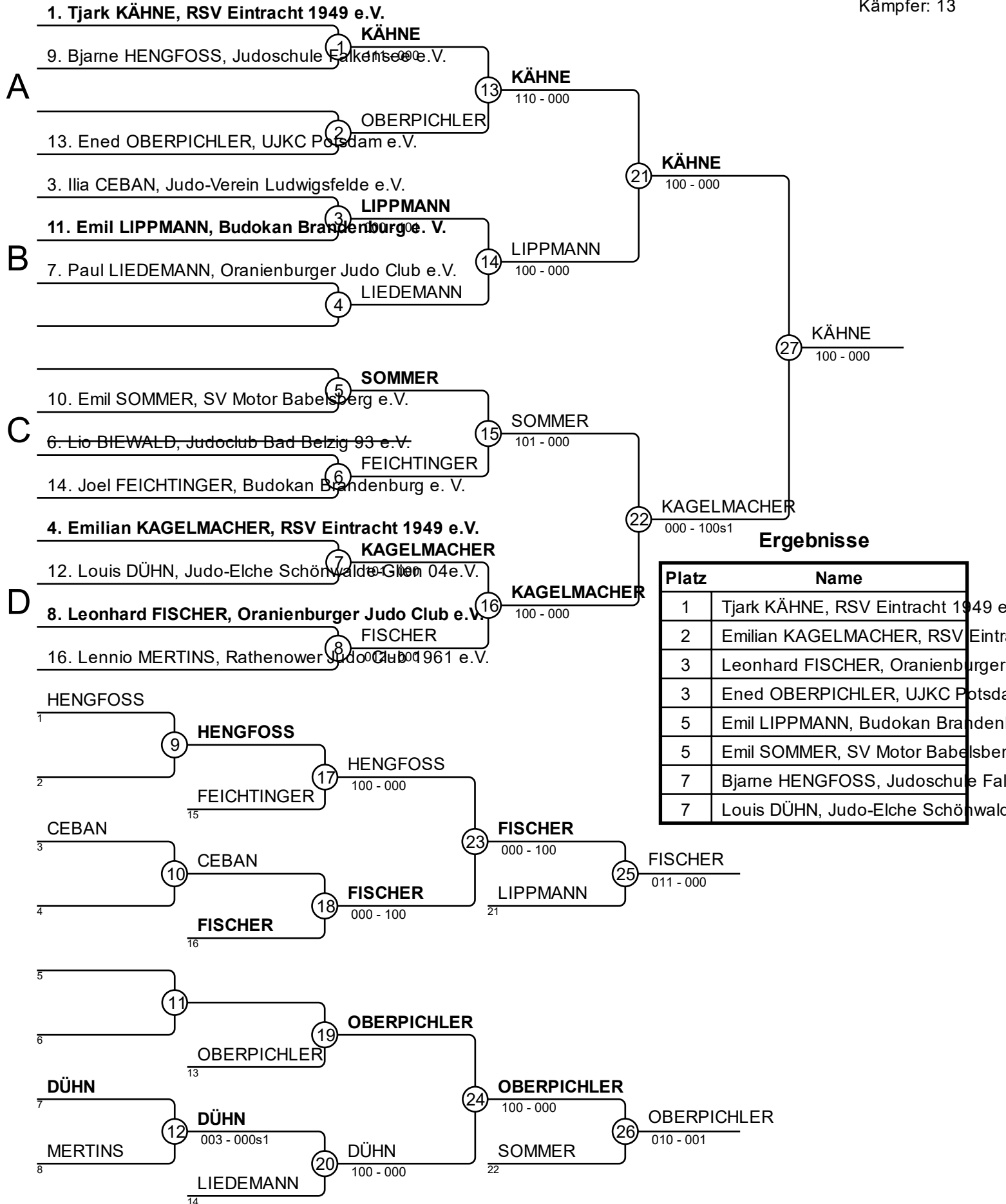

# BEM West 13.06.2026 Oranienburg mU13 -46

Kämpfer

Kämpfer: 1

Nr	Name	Verein	1	Siege	Pkt	Platz
1	Philipp SEIDLER	RSV Eintracht 1949 e.V.		0	0	1

## Kämpfe

Kampf	Weiß	Blau	Ergebnis	Zeit
-------	------	------	----------	------

## Ergebnisse

Platz	Name
1	Philipp SEIDLER, RSV Eintracht 1949 e.V.

# BEM West 13.06.2026 Oranienburg mU13 -55

Kämpfer

Kämpfer: 3

Nr	Name	Verein	1	2	3	Siege	Pkt	Platz
1	Adrian STELTER	Uebigauer Sportbund e.V.				0	0	3
2	Arwed EICHSTÄDT	TSV Chemie Premnitz e.V.	1	0		1	10	2
3	Raphael LESCHKE	JC "Samura" Oranienburg e.V.	2	0		2	20	1

## Kämpfe

Kampf	Weiß	Blau	Ergebnis	Zeit
1	Adrian STELTER 1 2	Arwed EICHSTÄDT	000-100	0:43
2	Adrian STELTER 1 3	Raphael LESCHKE	000-100	0:27
3	Arwed EICHSTÄDT 2 3	Raphael LESCHKE	000-102	2:03

## Ergebnisse

Platz	Name
1	Raphael LESCHKE, JC "Samura" Oranienburg e.V.
2	Arwed EICHSTÄDT, TSV Chemie Premnitz e.V.
3	Adrian STELTER, Uebigauer Sportbund e.V.

# BEM West 13.06.2026 Oranienburg mU13 +55

## Kämpfer A

Kämpfer: 8

Nr	Name	Verein	1	2	3	4	SiegePkt	Platz
1	Phoenix Alexander JACOB	JC "Samura" Oranienburg e.V.	X	10	5	10	3	25
2	Tamino RESSIN	SV Motor Babelsberg e.V.		X			0	0
3	Louis Mio HÄDECKE	FSV Viktoria Brandenburg 1990 e.V.	10		X		2	20
4	Harry PIEPER	Uebigauer Sportbund e.V.		10		X	1	10

## Kampf A

Kampf	Weiß	Blau	Ergebnis	Zeit
1	Phoenix Alexander JACOB	1 2 Tamino RESSIN	101-000	0:39
3	Louis Mio HÄDECKE	3 4 Harry PIEPER	111s1-010	1:58
5	Phoenix Alexander JACOB	1 3 Louis Mio HÄDECKE	002s1-000s2	3:00
7	Tamino RESSIN	2 4 Harry PIEPER	000-110	1:47
9	Phoenix Alexander JACOB	1 4 Harry PIEPER	100-000	0:13
11	Tamino RESSIN	2 3 Louis Mio HÄDECKE	000-102	2:01

## Kämpfer B

Nr	Name	Verein	5	6	7	8	SiegePkt	Platz
5	Juri FEEDER	JC "Samura" Oranienburg e.V.	X	10			0	0
6	Felix BREITER	FSV Viktoria Brandenburg 1990 e.V.	10		X		3	30
7	Richard KINDSVATER	Judoclub Bad Belzig 93 e.V.			X		1	10
8	Karl Arthur JÜRGENS	UJKC Potsdam e.V.	5		10	X	2	15

## Kampf A

Kampf	Weiß	Blau	Ergebnis	Zeit
2	Juri FEEDER	5 6 Felix BREITER	000-100	0:08
4	Richard KINDSVATER	7 8 Karl Arthur JÜRGENS	000-100s1	2:30
6	Juri FEEDER	5 7 Richard KINDSVATER	000-100	3:00
8	Felix BREITER	6 8 Karl Arthur JÜRGENS	100-000	1:20
10	Juri FEEDER	5 8 Karl Arthur JÜRGENS	000-002	3:00
12	Felix BREITER	6 7 Richard KINDSVATER	100-000	0:08

### JACOB

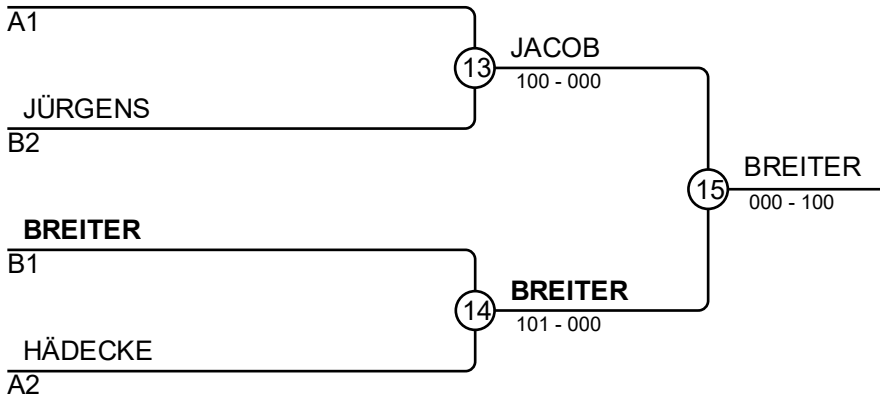

## Ergebnisse

Platz	Name
1	Felix BREITER, FSV Viktoria Brandenburg 1990 e.V.
2	Phoenix Alexander JACOB, JC "Samura" Oranienburg e.V.
3	Karl Arthur JÜRGENS, UJKC Potsdam e.V.
3	Louis Mio HÄDECKE, FSV Viktoria Brandenburg 1990 e.V.

5. Harry PIEPER, Uebigauer Sportbund e.V.  
5. Richard KINDSVATER, Judoclub Bad Belzig 93 e.V.