

BEM West 13.06.2026 Oranienburg mU11 -23

Kämpfer

Kämpfer: 2

Nr	Name	Verein	1	2	1	2	1	2	Siege	Pkt	Platz
1	Fabian GLUSKE	SV Motor Babelsberg e.V.							0	0	2
2	Moritz RINKES	FSV Viktoria Brandenburg 1990 e.V.	5	1	9	9	0	1	2	6	1

Kämpfe

Kampf	Weiß	Blau	Ergebnis	Zeit
1	Fabian GLUSKE	Moritz RINKES	000-002	2:00
2	Fabian GLUSKE	Moritz RINKES	0-1	2:00
3	Fabian GLUSKE	Moritz RINKES		

Ergebnisse

Platz	Name
1	Moritz RINKES, FSV Viktoria Brandenburg 1990 e.V.
2	Fabian GLUSKE, SV Motor Babelsberg e.V.

BEM West 13.06.2026 Oranienburg mU11 -25

Kämpfer

Kämpfer: 3

Nr	Name	Verein	1	2	3	Siege	Pkt	Platz
1	Henrik FRENZEL	JC "Samura" Oranienburg e.V.	0	10	1	2	11	1
2	Friedrich LORENZ	JSG Dynamo Jüterbog e.V.	10	0	0	1	10	2
3	Leo Taylor RÖHL	Hennigsdorfer Judo-Verein e.V.	0	0	0	0	0	3

Kämpfe

Kampf	Weiß	Blau	Ergebnis	Zeit
1	Henrik FRENZEL	Friedrich LORENZ	100-000	0:09
2	Henrik FRENZEL	Leo Taylor RÖHL	1-0	2:00
3	Friedrich LORENZ	Leo Taylor RÖHL	100-000	0:10

Ergebnisse

Platz	Name
1	Henrik FRENZEL, JC "Samura" Oranienburg e.V.
2	Friedrich LORENZ, JSG Dynamo Jüterbog e.V.
3	Leo Taylor RÖHL, Hennigsdorfer Judo-Verein e.V.

BEM West 13.06.2026 Oranienburg mU11 -28

Kämpfer A

Kämpfer: 8

Nr	Name	Verein	1	2	3	4	SiegePkt	Platz
1	Mika COENEN PITIOT	Judo-Club Großbeeren e.V.	X		10		1	10
2	Theodor HESSE	RSV Eintracht 1949 e.V.	10	X	10		2	20
3	Philipp PYDDE	FSV Viktoria Brandenburg 1990 e.V.					0	0
4	Ramzan BOCHALOV	Judoclub Bad Belzig 93 e.V.		5	10	X	3	25

Kampf A

Kampf	Weiß	Blau	Ergebnis	Zeit
1	Mika COENEN PITIOT	Theodor HESSE	000-100	0:29
3	Philipp PYDDE	Ramzan BOCHALOV	000-100	0:08
5	Mika COENEN PITIOT	Philipp PYDDE	100-000	0:19
7	Theodor HESSE	Ramzan BOCHALOV	001-003	2:00
9	Mika COENEN PITIOT	Ramzan BOCHALOV	000s1-101	1:10
11	Theodor HESSE	Philipp PYDDE	100-001	0:38

Kämpfer B

Nr	Name	Verein	5	6	7	8	SiegePkt	Platz
5	Malte SCHICKLING	Judo-Club Großbeeren e.V.	X				0	0
6	Taavi Fenris GOECKE	UJKC Potsdam e.V.	10	X			1	10
7	Anton URBAN	JSG Dynamo Jüterbog e.V.	10	10	X		2	20
8	Tim LAMPE	JC "Samura" Oranienburg e.V.	10	10	10	X	3	30

Kampf A

Kampf	Weiß	Blau	Ergebnis	Zeit
2	Malte SCHICKLING	Taavi Fenris GOECKE	000-101	1:05
4	Anton URBAN	Tim LAMPE	000-100	0:55
6	Malte SCHICKLING	Anton URBAN	000-102	1:42
8	Taavi Fenris GOECKE	Tim LAMPE	000-100	0:44
10	Malte SCHICKLING	Tim LAMPE	000-100	0:30
12	Taavi Fenris GOECKE	Anton URBAN	000-100	0:06

BOCHALOV

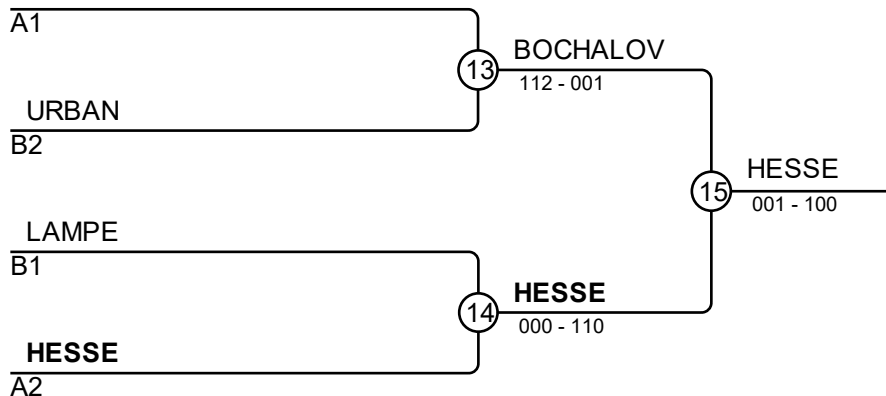

Ergebnisse

Platz	Name
1	Theodor HESSE, RSV Eintracht 1949 e.V.
2	Ramzan BOCHALOV, Judoclub Bad Belzig 93 e.V.
3	Anton URBAN, JSG Dynamo Jüterbog e.V.
3	Tim LAMPE, JC "Samura" Oranienburg e.V.

5. Mika COENEN PITIOT, Judo-Club Großbeeren e.V.
 5. Taavi Fenris GOECKE, UJKC Potsdam e.V.

BEM West 13.06.2026 Oranienburg mU11 -31

Kämpfer: 14

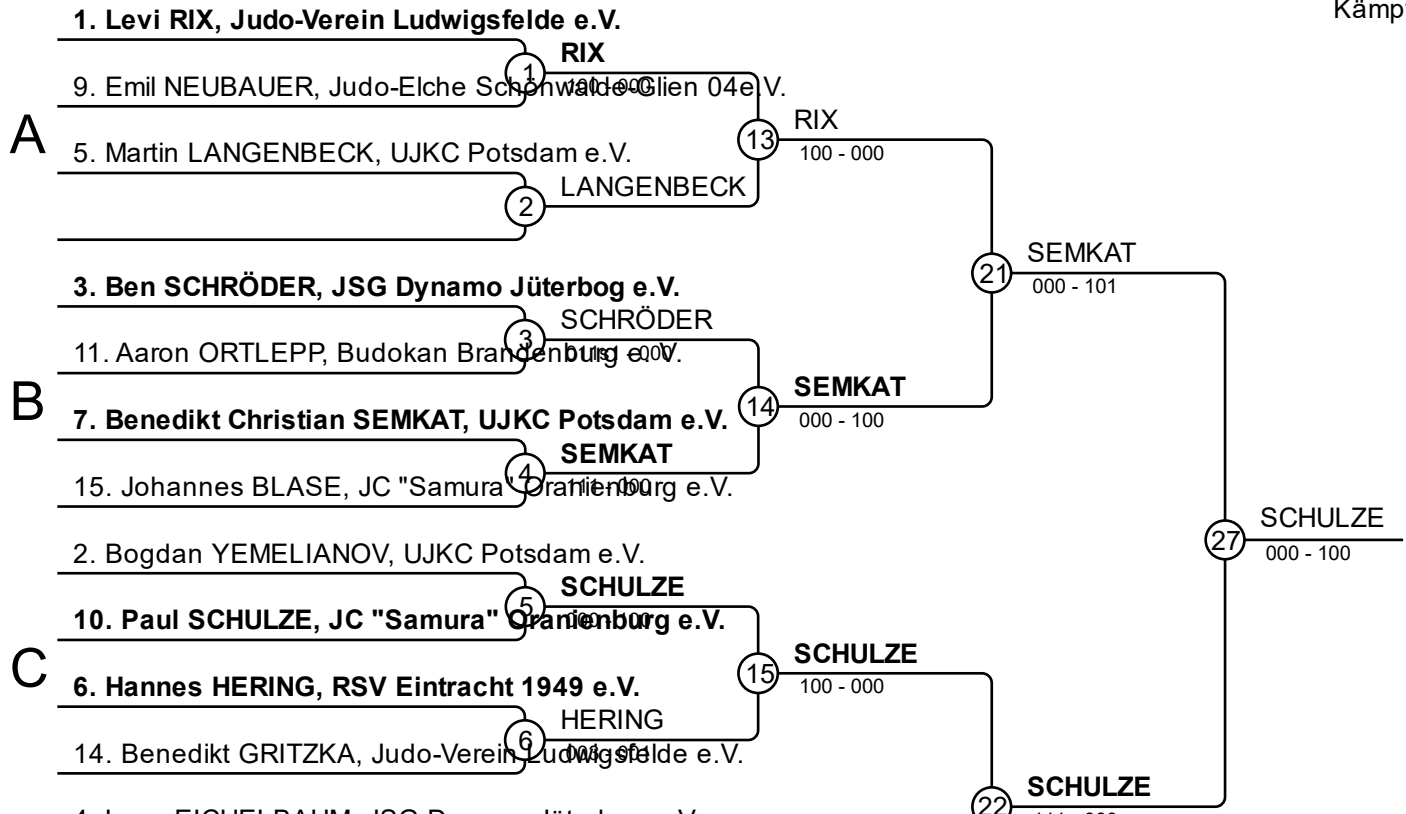

Ergebnisse

Platz	Name
1	Paul SCHULZE, JC "Samura" Oranienburg e.V.
2	Benedikt Christian SEMKAT, UJKC Potsdam e.V.
3	Levi RIX, Judo-Verein Ludwigsfelde e.V.
3	Benedikt GRITZKA, Judo-Verein Ludwigsfelde e.V.
5	Johannes BLASE, JC "Samura" Oranienburg e.V.
5	Luca EICHELBAUM, JSG Dynamo Jüterbog e.V.
7	Hannes HERING, RSV Eintracht 1949 e.V.
7	Karl BOHNENBERG, UJKC Potsdam e.V.

BEM West 13.06.2026 Oranienburg mU11 -34

Kämpfer A

Kämpfer: 8

Nr	Name	Verein	1	2	3	4	Siege	Pkt	Platz
1	Ian HÜTTIG	JC "Samura" Oranienburg e.V.	X	V.		7	1	7	3
2	Bennett DATHE	SV Motor Babelsberg e.V.	10	X		10	2	20	2
3	Albert WANDERBURG	Judo-Club Großbeeren e.V.	10	10	X	10	3	30	1
4	Nico MIKOLEIT	JC "Samura" Oranienburg e.V.		V.		X	0	0	4

Kampf A

Kampf	Weiß	Blau	Ergebnis	Zeit
1	Ian HÜTTIG	1 2 Bennett DATHE	000-100	0:23
3	Albert WANDERBURG	3 4 Nico MIKOLEIT	100-000	0:08
5	Ian HÜTTIG	1 3 Albert WANDERBURG	000-101	0:36
7	Bennett DATHE	2 4 Nico MIKOLEIT	100-000	0:32
9	Ian HÜTTIG	1 4 Nico MIKOLEIT	010-000	2:00
11	Bennett DATHE	2 3 Albert WANDERBURG	000-100	0:07

Kämpfer B

Nr	Name	Verein	5	6	7	8	Siege	Pkt	Platz
5	Jonathan LESCHKE	JC "Samura" Oranienburg e.V.	X	V.	10		2	20	2
6	Max MIKOLEIT	JC "Samura" Oranienburg e.V.	V	X	10		1	10	3
7	Lasse BRUMME	TSV Empor Dahme e.V. Abtl. Judo	X				0	0	4
8	Julian ZIEMEN	Judo-Verein Ludwigsfelde e.V.	V	10	X		3	22	1

Kampf A

Kampf	Weiß	Blau	Ergebnis	Zeit
2	Jonathan LESCHKE	5 6 Max MIKOLEIT	111-000	1:33
4	Lasse BRUMME	7 8 Julian ZIEMEN	000-100	0:18
6	Jonathan LESCHKE	5 7 Lasse BRUMME	100-001	2:00
8	Max MIKOLEIT	6 8 Julian ZIEMEN	000s1-011s1	2:00
10	Jonathan LESCHKE	5 8 Julian ZIEMEN	000-001	2:00
12	Max MIKOLEIT	6 7 Lasse BRUMME	100-000	0:47

WANDERBURG

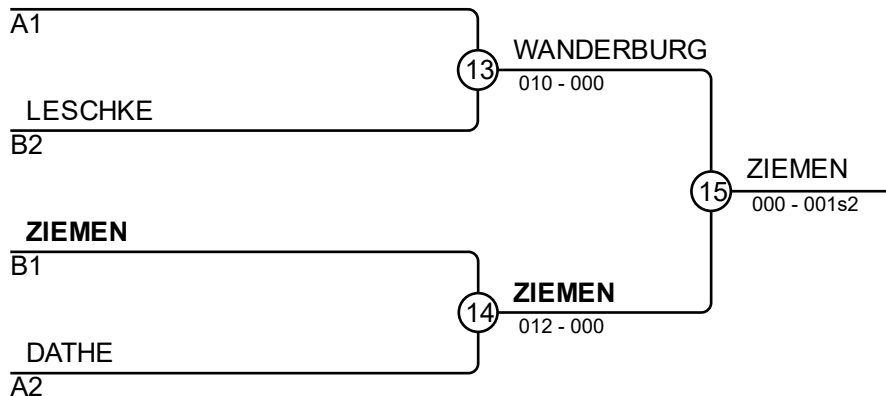

Ergebnisse

Platz	Name
1	Julian ZIEMEN, Judo-Verein Ludwigsfelde e.V.
2	Albert WANDERBURG, Judo-Club Großbeeren e.V.
3	Jonathan LESCHKE, JC "Samura" Oranienburg e.V.
3	Bennett DATHE, SV Motor Babelsberg e.V.

5. Ian HÜTTIG, JC "Samura" Oranienburg e.V.
5. Max MIKOLEIT, JC "Samura" Oranienburg e.V.

BEM West 13.06.2026 Oranienburg mU11 -37

Kämpfer A

Kämpfer: 7

Nr	Name	Verein	1	2	3	4	SiegePkt	Platz
1	Paul PRENZLOW	UJKC Potsdam e.V.	X	10			1	10
2	Enno LEHMANN	JSG Dynamo Jüterbog e.V.		X			0	0
3	Maksym KARPII	JC "Samura" Oranienburg e.V.			X		2	20
4	Younes RAFAT	RSV Eintracht 1949 e.V.	10	10	1	X	3	21

Kampf A

Kampf	Weiß	Blau	Ergebnis	Zeit
1	Paul PRENZLOW	Enno LEHMANN	102-000	1:15
2	Maksym KARPII	Younes RAFAT	0-1	2:00
4	Paul PRENZLOW	Maksym KARPII	000-100	0:10
5	Enno LEHMANN	Younes RAFAT	000-100	0:06
7	Paul PRENZLOW	Younes RAFAT	000-100	0:03
8	Enno LEHMANN	Maksym KARPII	000-100	0:01

Kämpfer B

Nr	Name	Verein	5	6	7	SiegePkt	Platz
5	Henri FISCHER	UJKC Potsdam e.V.	X		7	1	7
6	Jannis POSSNER	Judo-Club Großbeeren e.V.		X	10	2	20
7	Bela FRÖHLICH	FSV Viktoria Brandenburg 1990 e.V.				0	0

Kampf A

Kampf	Weiß	Blau	Ergebnis	Zeit
3	Henri FISCHER	Jannis POSSNER	000-100	0:41
6	Henri FISCHER	Bela FRÖHLICH	010-000	2:00
9	Jannis POSSNER	Bela FRÖHLICH	101-001	1:11

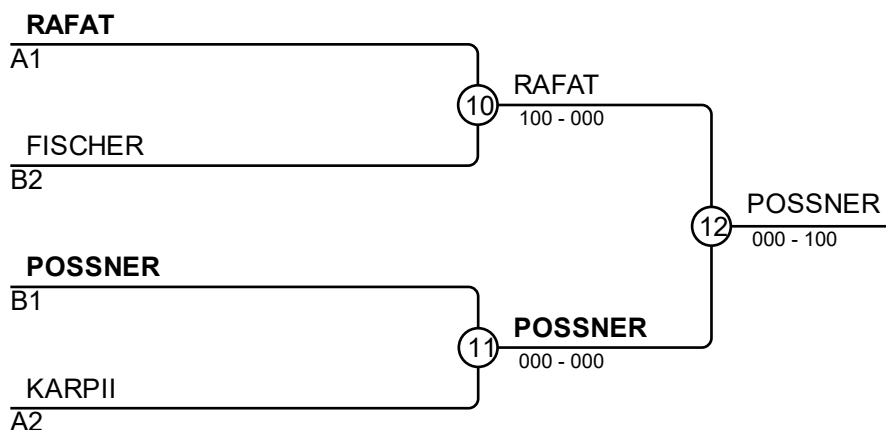

Ergebnisse

Platz	Name
1	Jannis POSSNER, Judo-Club Großbeeren e. V.
2	Younes RAFAT, RSV Eintracht 1949 e.V.
3	Henri FISCHER, UJKC Potsdam e.V.
3	Maksym KARPII, JC "Samura" Oranienburg e.V.

5. Paul PRENZLOW, UJKC Potsdam e.V.
5. Bela FRÖHLICH, FSV Viktoria Brandenburg e.V.

BEM West 13.06.2026 Oranienburg mU11 -40

Kämpfer: 9

A

1 **BOHNSACK**
9. Theodor BOHNSACK, JC "Samura" Oranienburg e.V.

2 **EULITZ**
5. Jakob EULITZ, RSV Eintracht 1949 e.V.

3 **ZMUDA**
11. Vincent ZMUDA, Judo-Club Großbeeren e. V.

4 **BÜCHLER**
15. Antonius BÜCHLER, SV Motor Babelsberg e.V.

B

5 **GROTHE**
2. Max GROTHE, Oranienburger Judo Club e.V.

6 **LAMBERT**
14. Elijah Zachary LAMBERT, Hennigsdorfer Judo-Verein e.V.

7 **RIEMER**
4. Carl-Ole RIEMER, UJKC Potsdam e.V.

8 **ZORN**
16. Oskar ZORN, JC "Samura" Oranienburg e.V.

C

9 **ARNOLD**
1. Arnold ARNOLD, JC "Samura" Oranienburg e.V.

10 **RIEMER**
4. Carl-Ole RIEMER, UJKC Potsdam e.V.

11 **EULITZ**
5. Jakob EULITZ, RSV Eintracht 1949 e.V.

12 **BÜCHLER**
15. Antonius BÜCHLER, SV Motor Babelsberg e.V.

D

13 **BOHNSACK**
100 - 000

14 **ZMUDA**
100 - 000

15 **GROTHE**
101 - 000

16 **ZORN**
000 - 012

17 **ARNOLD**
001 - 000

18 **RIEMER**
21

19 **EULITZ**
13

20 **BÜCHLER**
14

21 **ZORN**
000 - 100

22 **ZORN**
000 - 100

23 **ARNOLD**
000 - 000

24 **EULITZ**
101 - 000

25 **ZMUDA**
000 - 101

26 **EULITZ**
100 - 000

27 **BOHNSACK**
100 - 000

Ergebnisse

Platz	Name
1	Theodor BOHNSACK, JC "Samura"
2	Oskar ZORN, JC "Samura" Oranienburg e.V.
3	Vincent ZMUDA, Judo-Club Großbeeren e. V.
3	Jakob EULITZ, RSV Eintracht 1949 e.V.
5	Liam ARNOLD, Hennigsdorfer Judo-Verein e.V.
5	Max GROTHE, Oranienburger Judo Club e.V.
7	Carl-Ole RIEMER, UJKC Potsdam e.V.
7	Antonius BÜCHLER, SV Motor Babelsberg e.V.

BEM West 13.06.2026 Oranienburg mU11 -43

Kämpfer

Kämpfer: 2

Nr	Name	Verein	1		2		1		2		Siege	Pkt	Platz
			1	2	1	2	1	2					
1	Fabian VOIGT	Judo-Club Großbeeren e. V.									0	0	2
2	Oskar VOLKMANN	JC "Samura" Oranienburg e. V.	10								2	20	1

Kämpfe

Kampf	Weiß			Blau	Ergebnis	Zeit
1	Fabian VOIGT	1	2	Oskar VOLKMANN	000-100	1:04
2	Fabian VOIGT	1	2	Oskar VOLKMANN	000-100	0:41
3	Fabian VOIGT	1	2	Oskar VOLKMANN		

Ergebnisse

Platz	Name
1	Oskar VOLKMANN, JC "Samura" Oranienburg e.V.
2	Fabian VOIGT, Judo-Club Großbeeren e. V.

BEM West 13.06.2026 Oranienburg mU11 -46

Kämpfer

Kämpfer: 2

Nr	Name	Verein	1		2		1		2		Sieg	Pkt	Platz
			1	2	1	2	1	2					
1	Emil SENNE	Judo-Elche Schönwalde-Glien 04 e.V.	1	0	1	0	1	0	0	0	2	20	1
2	Matei Mihai FLOREA	FSV Viktoria Brandenburg 1990 e.V.	0	1	0	1	0	0	0	0	0	0	2

Kämpfe

Kampf	Weiß			Blau	Ergebnis	Zeit
1	Emil SENNE	1	2	Matei Mihai FLOREA	100-000	0:14
2	Emil SENNE	1	2	Matei Mihai FLOREA	100-000	1:16
3	Emil SENNE	1	2	Matei Mihai FLOREA		

Ergebnisse

Platz	Name
1	Emil SENNE, Judo-Elche Schönwalde-Glien 04 e.V.
2	Matei Mihai FLOREA, FSV Viktoria Brandenburg 1990 e.V.

BEM West 13.06.2026 Oranienburg mU11 +46

Kämpfer

Kämpfer: 2

Nr	Name	Verein	1		2		1		2		Sieg	Pkt	Platz
			1	2	1	2	1	2					
1	Lino GLOCK	JSG Dynamo Jüterbog e.V.	10		10						2	20	1
2	Ahmad ALHOMADA	JC "Samura" Oranienburg e.V.									0	0	2

Kämpfe

Kampf	Weiß			Blau	Ergebnis	Zeit
1	Lino GLOCK	1	2	Ahmad ALHOMADA	100-000	0:18
2	Lino GLOCK	1	2	Ahmad ALHOMADA	100-000	0:16
3	Lino GLOCK	1	2	Ahmad ALHOMADA		

Ergebnisse

Platz	Name
1	Lino GLOCK, JSG Dynamo Jüterbog e.V.
2	Ahmad ALHOMADA, JC "Samura" Oranienburg e.V.