

Autohaus-Lambeck-Cup 28.02.2026 Oranienburg mU13 -28

Kämpfer A

Kämpfer: 6

Nr	Name	Verein	1	2	3	SiegePkt	Platz
1	Paul PANK	SV Motor Wolgast	X	1		1	1
2	Filip WOLF	Melnik		X	1	1	1
3	Lenny MAASS	JC Samura Oranienburg	1		X	1	1

Kampf A

Kampf	Weiß	Blau	Ergebnis	Zeit
1	Paul PANK	Filip WOLF	1-0	3:00
3	Paul PANK	Lenny MAASS	000s1-000	3:00
5	Filip WOLF	Lenny MAASS	000-000s1	3:00

Kämpfer B

Nr	Name	Verein	4	5	6	SiegePkt	Platz
4	Frie LÜTTKE	SFK ShidoSha	X	5		1	5
5	Paul JONEIKIS	ASIA SPORT Neubrandenburg	X			0	0
6	Ilian GORODILOV	Judo-Gemeinschaft-Sachsenwald			X	2	20

Kampf A

Kampf	Weiß	Blau	Ergebnis	Zeit
2	Frie LÜTTKE	Paul JONEIKIS	001-000	3:00
4	Frie LÜTTKE	Ilian GORODILOV	000s1-100	2:57
6	Paul JONEIKIS	Ilian GORODILOV	000-100	0:41

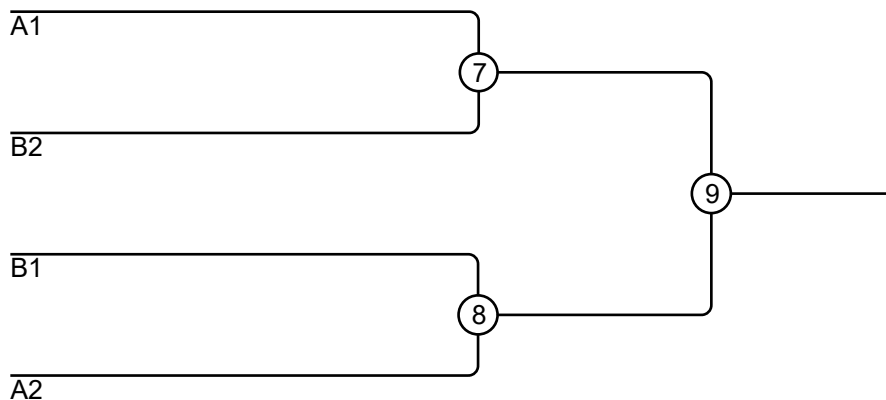

Ergebnisse

Platz	Name
1	
2	
3	
3	

Autohaus-Lambeck-Cup 28.02.2026 Oranienburg mU13 -28.2

Kämpfer

Kämpfer: 3

Nr	Name	Verein	1	2	3	Siege	Pkt	Platz
1	Lenny MAASS	JC Samura Oranienburg			10	1	10	1
2	Filip WOLF	Melnik	1			1	1	3
3	Paul PANK	SV Motor Wolgast		10		1	10	2

Kämpfe

Kampf	Weiß	Blau	Ergebnis	Zeit
1	Lenny MAASS	Filip WOLF	0-1	3:00
2	Lenny MAASS	Paul PANK	100-000	0:00
3	Filip WOLF	Paul PANK	000-100	0:43

Ergebnisse

Platz	Name
1	Lenny MAASS, JC Samura Oranienburg
2	Paul PANK, SV Motor Wolgast
3	Filip WOLF, Melnik

Autohaus-Lambeck-Cup 28.02.2026 Oranienburg mU13 -31

Kämpfer A

Kämpfer: 8

Nr	Name	Verein	1	2	3	4	SiegePkt	Platz
1	Nikita GERLIZ	SFK ShidoSha	X	10	10	10	3	30
2	Fino MORITZ	JC Samura Oranienburg		X			0	0
3	Milian STUBBE	KSV Grimmen		10	X		1	10
4	Leonard KÜSTER	JC Samura Oranienburg		5	10	X	2	15

Kampf A

Kampf	Weiß	Blau	Ergebnis	Zeit
1	Nikita GERLIZ	1 2 Fino MORITZ	102-000	0:49
3	Milian STUBBE	3 4 Leonard KÜSTER	000-100	1:04
5	Nikita GERLIZ	1 3 Milian STUBBE	101-000	0:56
7	Fino MORITZ	2 4 Leonard KÜSTER	000-001	3:00
9	Nikita GERLIZ	1 4 Leonard KÜSTER	100-000	0:24
11	Fino MORITZ	2 3 Milian STUBBE	001-100	2:57

Kämpfer B

Nr	Name	Verein	5	6	7	8	SiegePkt	Platz
5	Mika LANGBEIN	JC Samura Oranienburg	X	10			1	10
6	Darius THIELKE	PSV 90 Neubrandenburg		X			0	0
7	Wache JANNEK	UJKC Potsdam	7	10	X		2	17
8	Haiko BALAYAN	1. Schweriner Judoclub e.V.	10	10	10	X	3	30

Kampf A

Kampf	Weiß	Blau	Ergebnis	Zeit
2	Mika LANGBEIN	5 6 Darius THIELKE	101-000	2:19
4	Wache JANNEK	7 8 Haiko BALAYAN	000-101	1:09
6	Mika LANGBEIN	5 7 Wache JANNEK	002-010s2	3:00
8	Darius THIELKE	6 8 Haiko BALAYAN	000-100	0:41
10	Mika LANGBEIN	5 8 Haiko BALAYAN	000-110	0:37
12	Darius THIELKE	6 7 Wache JANNEK	000-100	0:45

GERLIZ

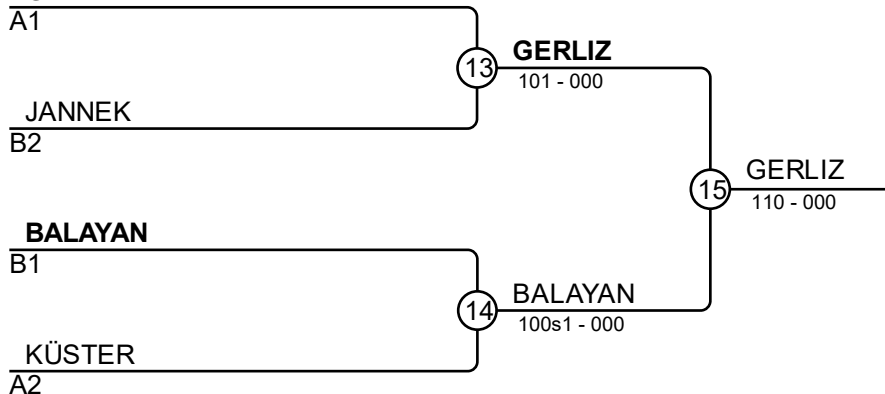

Ergebnisse

Platz	Name
1	Nikita GERLIZ, SFK ShidoSha
2	Haiko BALAYAN, 1. Schweriner Judoclub e.V.
3	Wache JANNEK, UJKC Potsdam
3	Leonard KÜSTER, JC Samura Oranienburg

Autohaus-Lambeck-Cup 28.02.2026 Oranienburg mU13 -34

Kämpfer: 23

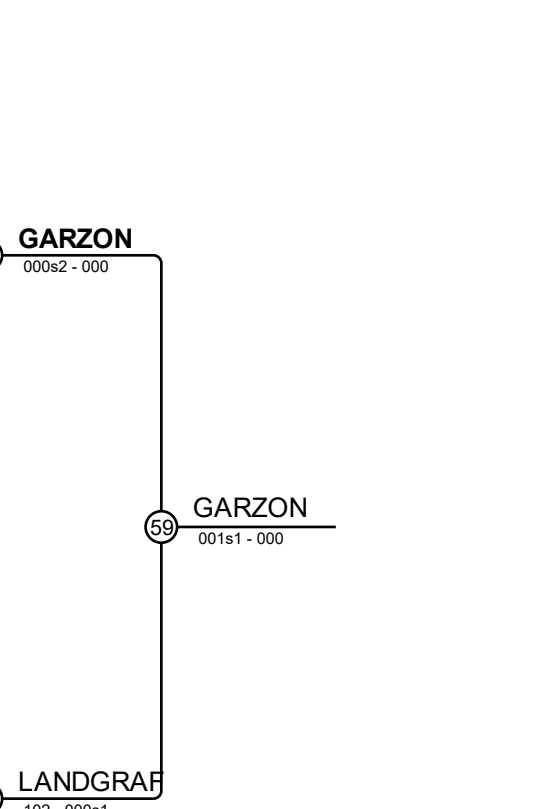
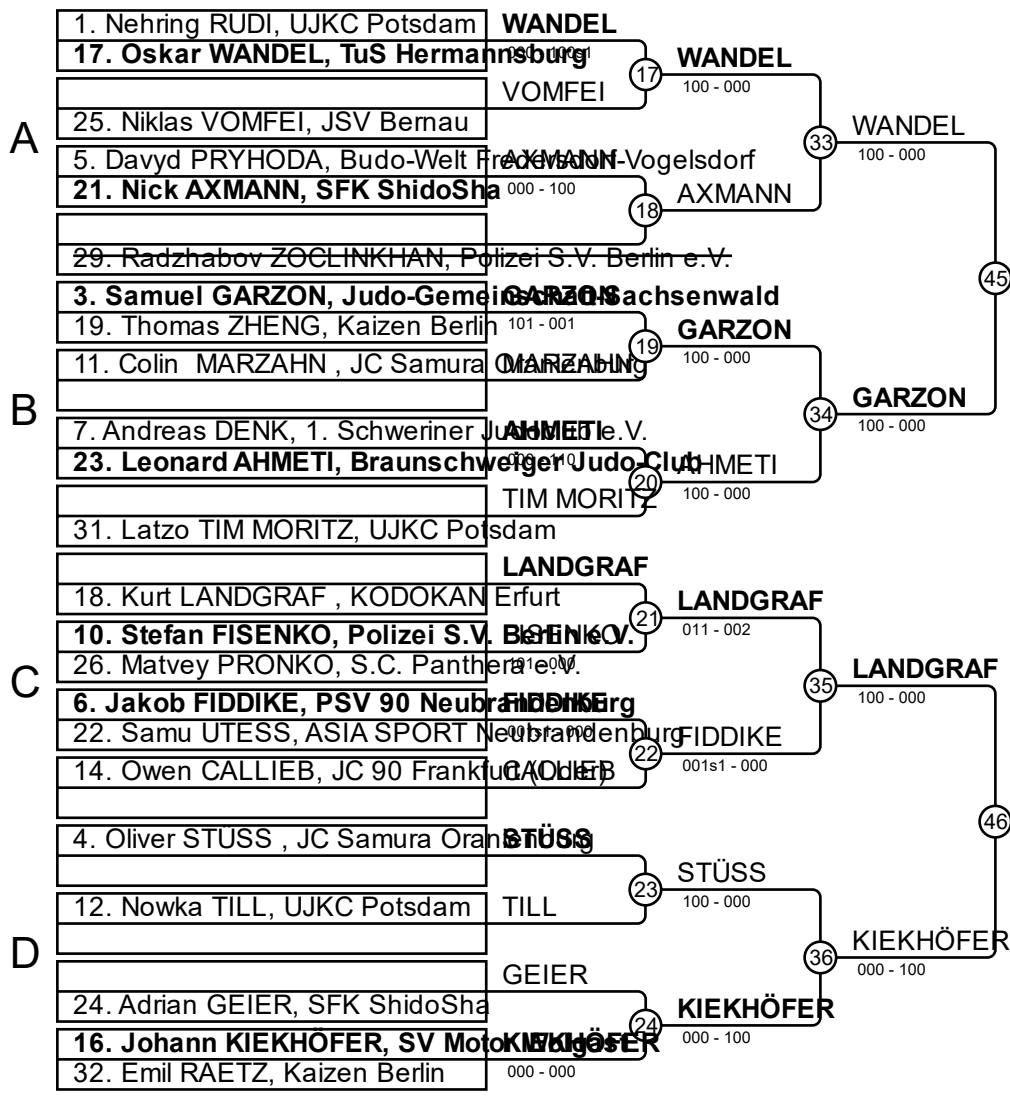

Ergebnisse

Platz	Name
1	Samuel GARZON, Judo-Gemeinschaft Sachsenwald
2	Kurt LANDGRAF, KODOKAN Erfurt
3	Johann KIEKHÖFER, SV Motor Wolkowitz
3	Oliver STÜSS, JC Samura Oranienburg
5	Adrian GEIER, SFK ShidoSha
5	Oskar WANDEL, TuS Hermannsburg
7	Stefan FISENKO, Polizei S.V. Berlin
7	Thomas ZHENG, Kaizen Berlin

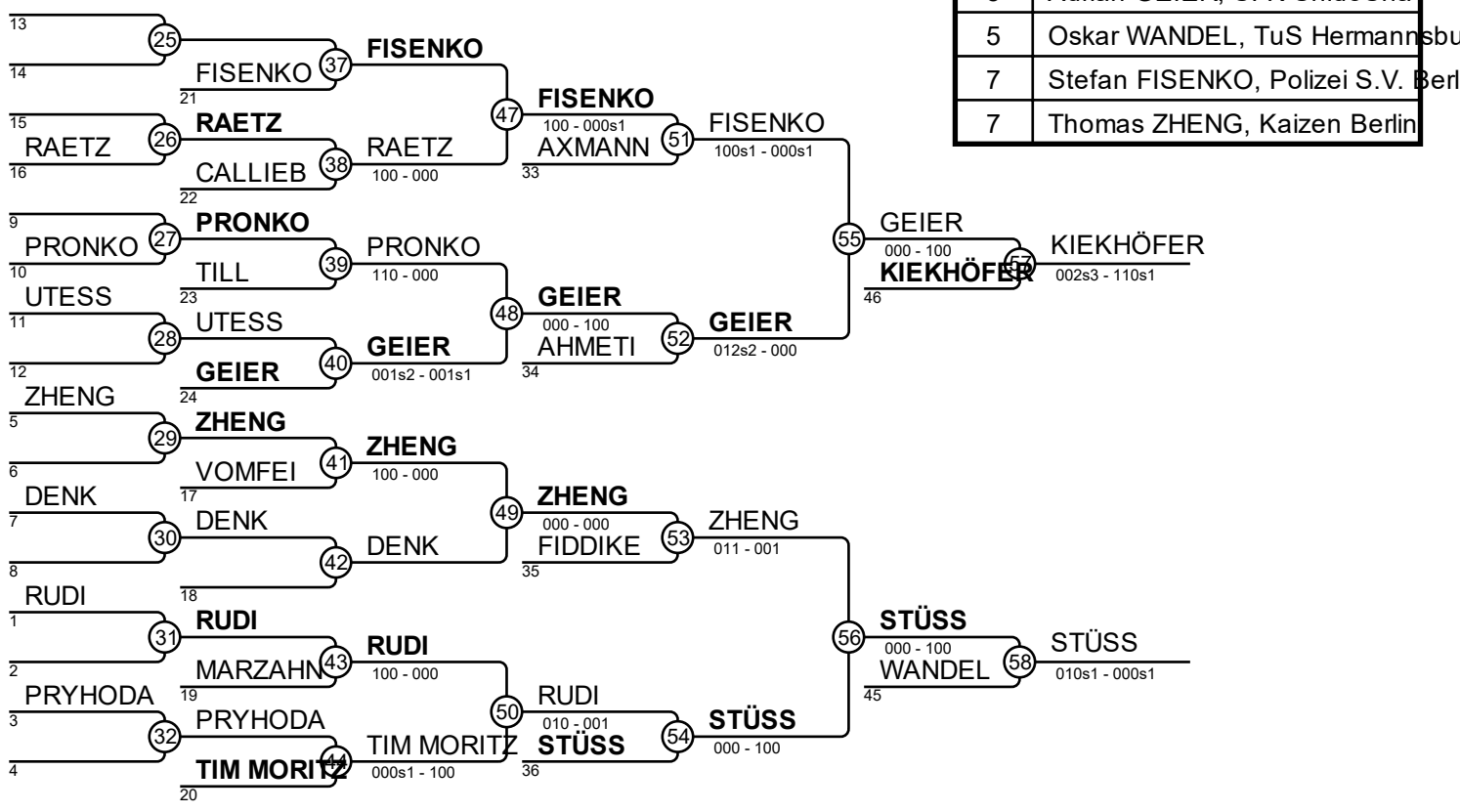

Autohaus-Lambeck-Cup 28.02.2026 Oranienburg mU13 -37

Kämpfer: 12

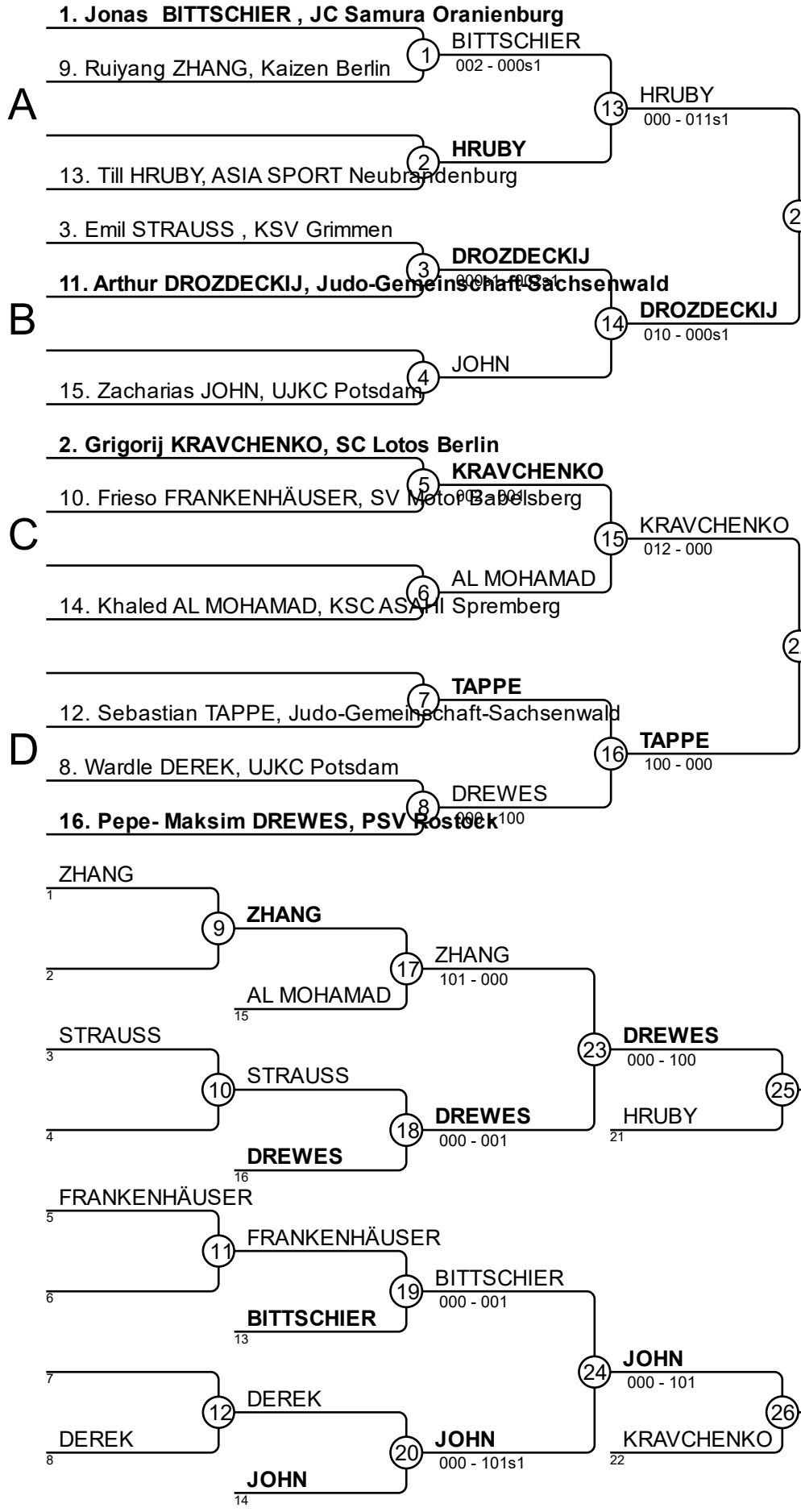

Ergebnisse

Platz	Name
1	Sebastian TAPPE, Judo-Gemeinschaft Sachsenwald
2	Arthur DROZDECKIJ, Judo-Gemeinschaft Sachsenwald
3	Pepe- Maksim DREWES, PSV Rostock
3	Zacharias JOHN, UJKC Potsdam
5	Till HRUBY, ASIA SPORT Neubrandenburg
5	Grigorij KRAVCHENKO, SC Lotos Berlin
7	Ruiyang ZHANG, Kaizen Berlin
7	Jonas BITTSCHIER, JC Samura Oranienburg

Autohaus-Lambeck-Cup 28.02.2026 Oranienburg mU13 -40

Kämpfer: 17

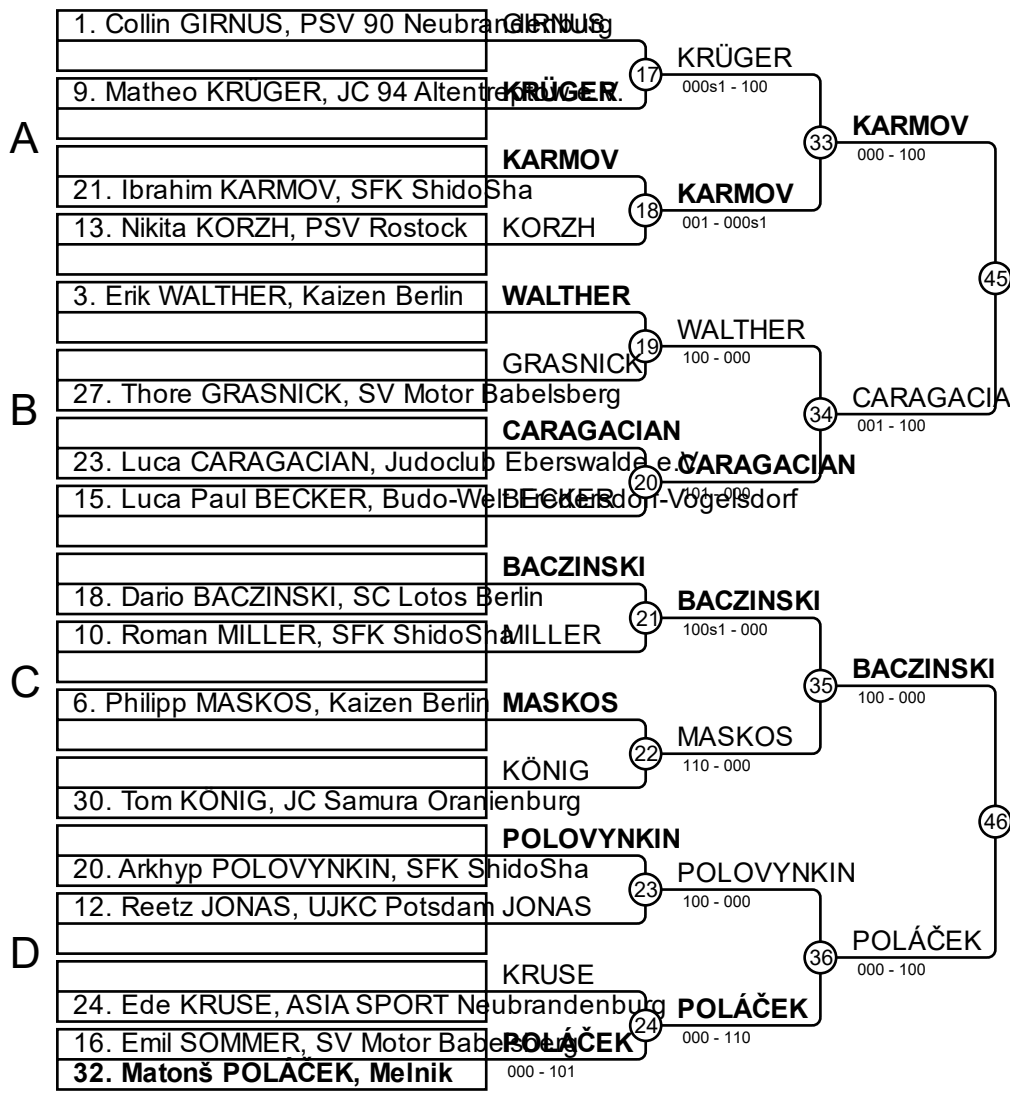

Ergebnisse

Platz	Name
1	Ibrahim KARMOV, SFK ShidoSha
2	Dario BACZINSKI, SC Lotos Berlin
3	Matonš POLAČEK, Melnik
3	Arkhyp POLOVYNKIN, SFK ShidoSha
5	Emil SOMMER, SV Motor Babelsberg
5	Luca CARAGACIAN, Judoclub Eberswalde
7	Erik WALTHER, Kaizen Berlin
7	Nikita KORZH, PSV Rostock

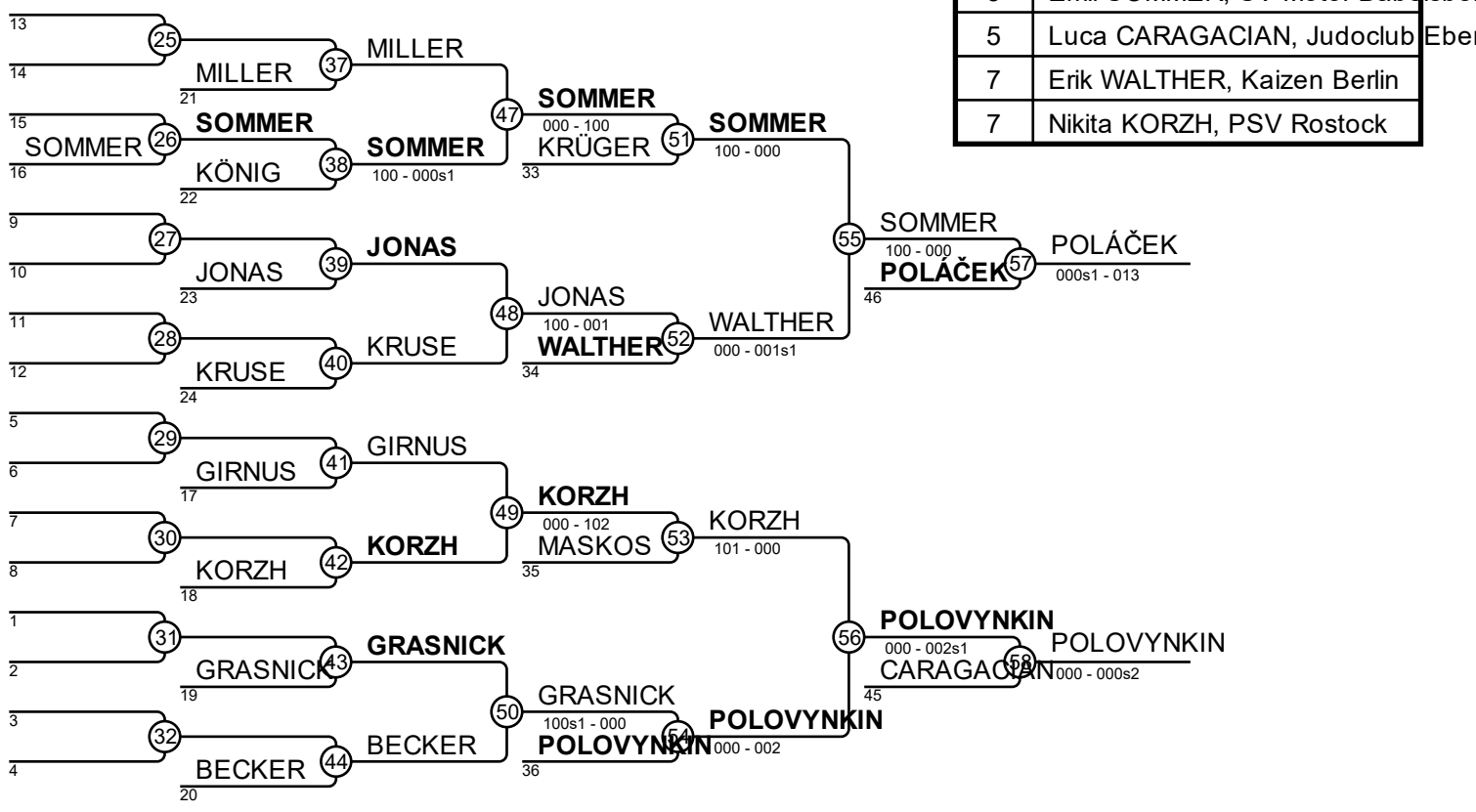

Autohaus-Lambeck-Cup 28.02.2026 Oranienburg mU13 -43

Kämpfer: 11

A

1 RENTMEISTER
9. Noah RENTMEISTER, Kaizen Berlin

2 SMITH
13. Julius SMITH, KSC ASAHI Spremberg

3 Ben TRAMPENAU, JC Malchin

3 TRAMPENAU
11. Daniil DEMSCHENKO, PSV Neustrelitz

B

4 SOBEK
15. David SOBEK, Kaizen Berlin

2 Luka TEMPLIN, PSV Neustrelitz

5 TEMPLIN
10. Emil KÖPPEN, JC 94 Altdamm

C

6 ULRICH
14. Nils ULRICH, Kaizen Berlin

7 SHCHUKIN
12. Demyd SHCHUKIN, Kaizen Berlin

D

8 FEUSTEL
8. Friedrich THEES, Stralsunder JudoClub

16 Otto FEUSTEL, Greizer JudoClub e.V.

9 TEMPLIN
17 TEMPLIN

10 DEMSCHENKO
18 SHCHUKIN

11 KÖPPEN
19 SMITH

12 THEES
20 THEES

13 SMITH

14 SOBEK

15 TEMPLIN

16 SHCHUKIN

17 THEES

18 ULRICH

19 THEES

20 THEES

21 TRAMPENAU

22 FEUSTEL

23 SHCHUKIN

24 THEES

25 SHCHUKIN

26 THEES

27 FEUSTEL

Ergebnisse

Platz	Name
1	Otto FEUSTEL, Greizer JudoClub e.V.
2	Ben TRAMPENAU, JC Malchin
3	Demyd SHCHUKIN, Kaizen Berlin
3	Friedrich THEES, Stralsunder JudoClub e.V.
5	Noah RENTMEISTER, Kaizen Berlin
5	Nils ULRICH, Kaizen Berlin
7	Luka TEMPLIN, PSV Neustrelitz
7	Julius SMITH, KSC ASAHI Spremberg

Autohaus-Lambeck-Cup 28.02.2026 Oranienburg mU13 -46

Kämpfer A

Kämpfer: 8

Nr	Name	Verein	1	2	3	4	Siege	Pkt	Platz
1	Finn SCHLEGEL	Judoclub Eberswalde e.V.	X	10	10	10	3	30	1
2	Artjom FABRIZIUS	AC Berlin		X	10		1	10	3
3	Bennet SEIDLER	PSV Neustrelitz			X		0	0	4
4	Mykola PANFILOV	SFK ShidoSha		1	7	X	2	8	2

Kampf A

Kampf	Weiß	Blau	Ergebnis	Zeit
1	Finn SCHLEGEL	1 2 Artjom FABRIZIUS	100-000	0:15
3	Bennet SEIDLER	3 4 Mykola PANFILOV	000s1-011s1	3:00
5	Finn SCHLEGEL	1 3 Bennet SEIDLER	100-000	1:17
7	Artjom FABRIZIUS	2 4 Mykola PANFILOV	001-001	3:00
9	Finn SCHLEGEL	1 4 Mykola PANFILOV	102-000	2:17
11	Artjom FABRIZIUS	2 3 Bennet SEIDLER	100s1-000	1:35

Kämpfer B

Nr	Name	Verein	5	6	7	8	Siege	Pkt	Platz
5	Bruno BOLLNOW	PSV Rostock	X	10	10		2	20	2
6	Theo SCHNEIDER	JC Samura Oranienburg		X			0	0	4
7	Ole WOLLSCHLÄGER	ASIA SPORT Neubrandenburg			X		1	10	3
8	Baizangur MAGOMAEV	Judoclub Eberswalde e.V.	10	10	10	X	3	30	1

Kampf A

Kampf	Weiß	Blau	Ergebnis	Zeit
2	Bruno BOLLNOW	5 6 Theo SCHNEIDER	101-000	1:26
4	Ole WOLLSCHLÄGER	7 8 Baizangur MAGOMAEV	000-100	1:03
6	Bruno BOLLNOW	5 7 Ole WOLLSCHLÄGER	100-000	0:52
8	Theo SCHNEIDER	6 8 Baizangur MAGOMAEV	000-101s1	1:03
10	Bruno BOLLNOW	5 8 Baizangur MAGOMAEV	000-100	1:35
12	Theo SCHNEIDER	6 7 Ole WOLLSCHLÄGER	001-101	2:25

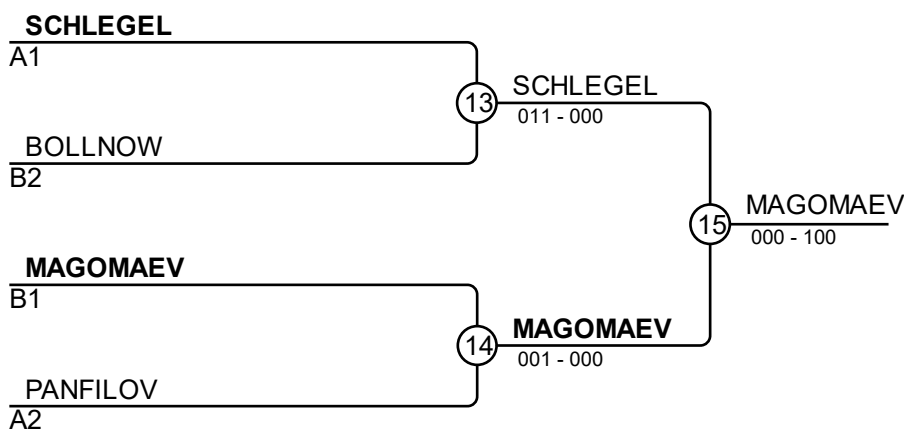

Ergebnisse

Platz	Name
1	Baizangur MAGOMAEV, Judoclub Eberswalde e.V.
2	Finn SCHLEGEL, Judoclub Eberswalde e.V.
3	Bruno BOLLNOW, PSV Rostock
3	Mykola PANFILOV, SFK ShidoSha

Autohaus-Lambeck-Cup 28.02.2026 Oranienburg mU13 -50

Kämpfer

Kämpfer: 4

Nr	Name	Verein	1	2	3	4	Siege	Pkt	Platz
1	Martin MEYER	KSC ASAHI Spremberg					0	0	3
2	Liam URBANEK	KSC ASAHI Spremberg	10				1	10	3
3	Maximilian FILIP	Melnik	10	10			2	20	2
4	Anton JAUCH	Kampf- und Kraftsport Karow e.V.	10	10	10	10	3	21	1

Kämpfe

Kampf	Weiß	Blau	Ergebnis	Zeit
1	Martin MEYER	Liam URBANEK	000-112	2:34
2	Maximilian FILIP	Anton JAUCH	000-000s1	3:00
3	Martin MEYER	Maximilian FILIP	000-100	0:50
4	Liam URBANEK	Anton JAUCH	000-101	2:08
5	Martin MEYER	Anton JAUCH	001-101	1:57
6	Liam URBANEK	Maximilian FILIP	000-100	0:57

Ergebnisse

Platz	Name
1	Anton JAUCH, Kampf- und Kraftsport Karow e.V.
2	Maximilian FILIP, Melnik
3	Liam URBANEK, KSC ASAHI Spremberg
3	Martin MEYER, KSC ASAHI Spremberg

Autohaus-Lambeck-Cup 28.02.2026 Oranienburg mU13 -55

Kämpfer

Kämpfer: 5

Nr	Name	Verein	1	2	3	4	5	Siege	Pkt	Platz
1	Max SCHÖSSOW	JC Malchin			10	10		2	20	3
2	Raphael LESCHKE	JC Samura Oranienburg	1			10	10	3	21	2
3	Ali KADYROV	Judo-Gemeinschaft-Sachsenwald				10		2	17	3
4	Moritz FEISTEL	SC Lotos Berlin						0	0	5
5	Mykhailo BOICHUK	Kaizen Berlin	10		5	10		3	25	1

Kämpfe

Kampf	Weiß	Blau	Ergebnis	Zeit
1	Moritz FEISTEL	Mykhailo BOICHUK	000-100	0:05
2	Max SCHÖSSOW	Raphael LESCHKE	0-1	3:00
3	Ali KADYROV	Moritz FEISTEL	100-000	0:56
4	Max SCHÖSSOW	Mykhailo BOICHUK	000-100	0:36
5	Raphael LESCHKE	Ali KADYROV	000-010s1	3:00
6	Max SCHÖSSOW	Moritz FEISTEL	100-000	0:07
7	Ali KADYROV	Mykhailo BOICHUK	000-001	3:00
8	Raphael LESCHKE	Moritz FEISTEL	100-000	0:44
9	Max SCHÖSSOW	Ali KADYROV	101-000	1:42
10	Raphael LESCHKE	Mykhailo BOICHUK	101-000	0:35

Ergebnisse

Platz	Name
1	Mykhailo BOICHUK, Kaizen Berlin
2	Raphael LESCHKE , JC Samura Oranienburg
3	Max SCHÖSSOW, JC Malchin
3	Ali KADYROV, Judo-Gemeinschaft-Sachsenwald
5	Moritz FEISTEL, SC Lotos Berlin

Autohaus-Lambeck-Cup 28.02.2026 Oranienburg mU13 +55

Kämpfer: 10

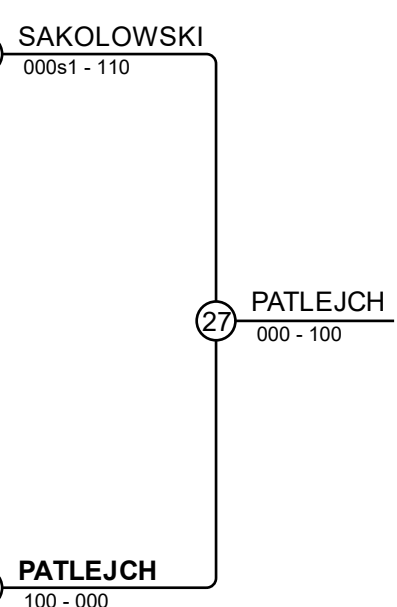
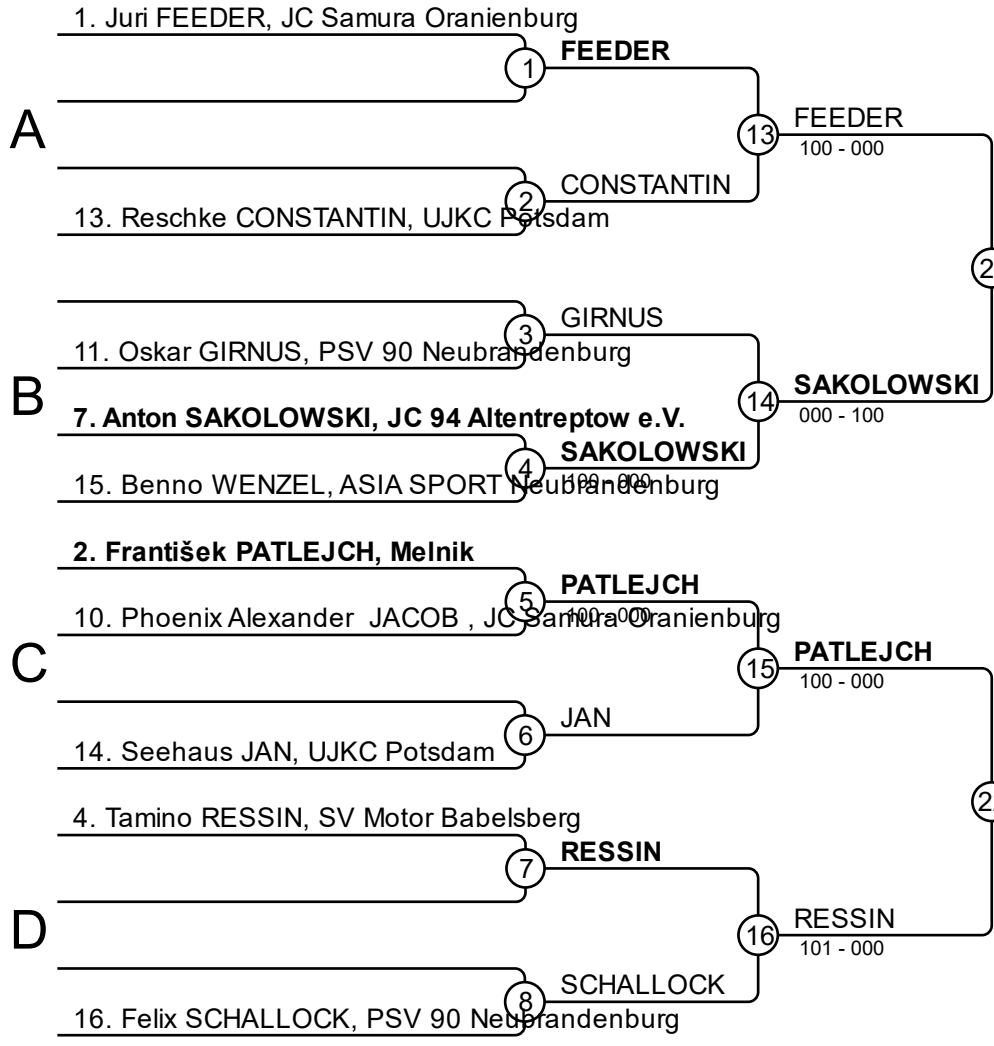

Ergebnisse

Platz	Name
1	František PATLEJCH, Melnik
2	Anton SAKOLOWSKI, JC 94 Altentreptow e.V.
3	Seehaus JAN, UJKC Potsdam
3	Oskar GIRNUS, PSV 90 Neubrandenburg
5	Juri FEEDER, JC Samura Oranienburg
5	Tamino RESSIN, SV Motor Babelsberg
7	Benno WENZEL, ASIA SPORT Neubrandenburg
7	Phoenix Alexander JACOB, JC Samura Oranienburg

